

EC15

SIMPLEMENTE UNA DOBLE CÁMARA



EC15 SIMPLEMENTE UNA DOBLE CÁMARA

LA NUEVA EC15 ES LA PRIMER MÁQUINA ENVASADORA DE SAQUITOS DE DOBLE CÁMARA DE IMA MAISA. FRUTO DE UN ESFUERZO CONJUNTO CON IMA TEA & HERBS R&D, REPRESENTA UNA NUEVA FRONTERA REVOLUCIONARIA PARA EL MERCADO DE LOS SAQUITOS DE TÉ. DESTACADAMENTE SIMPLE Y COMPACTA, LA NUEVA EC15 ES UNA SOLUCIÓN PARA EL PROCESAMIENTO DE TÉ Y HIERBAS EN SAQUITOS DE DOBLE CÁMARA ANUDADOS, A 150 SAQUITOS/MINUTO, DESNUDOS O CON SOBRE EXTERIOR TERMOSELLADO.

- PAPEL DE FILTRO NO-TERMOSELLABLE
- TECNOLOGÍA DE NUDO
- VELOCIDAD DE PRODUCCIÓN: 150 SAQ/MIN
- DESARROLLO COMPACTO
- NO REQUIERE LUBRICACIÓN
- CONTROL DE FORMA DE LOS SAQUITOS
- CONTROL PROGRAMABLE POR PC
- CONTEO ELECTRÓNICO

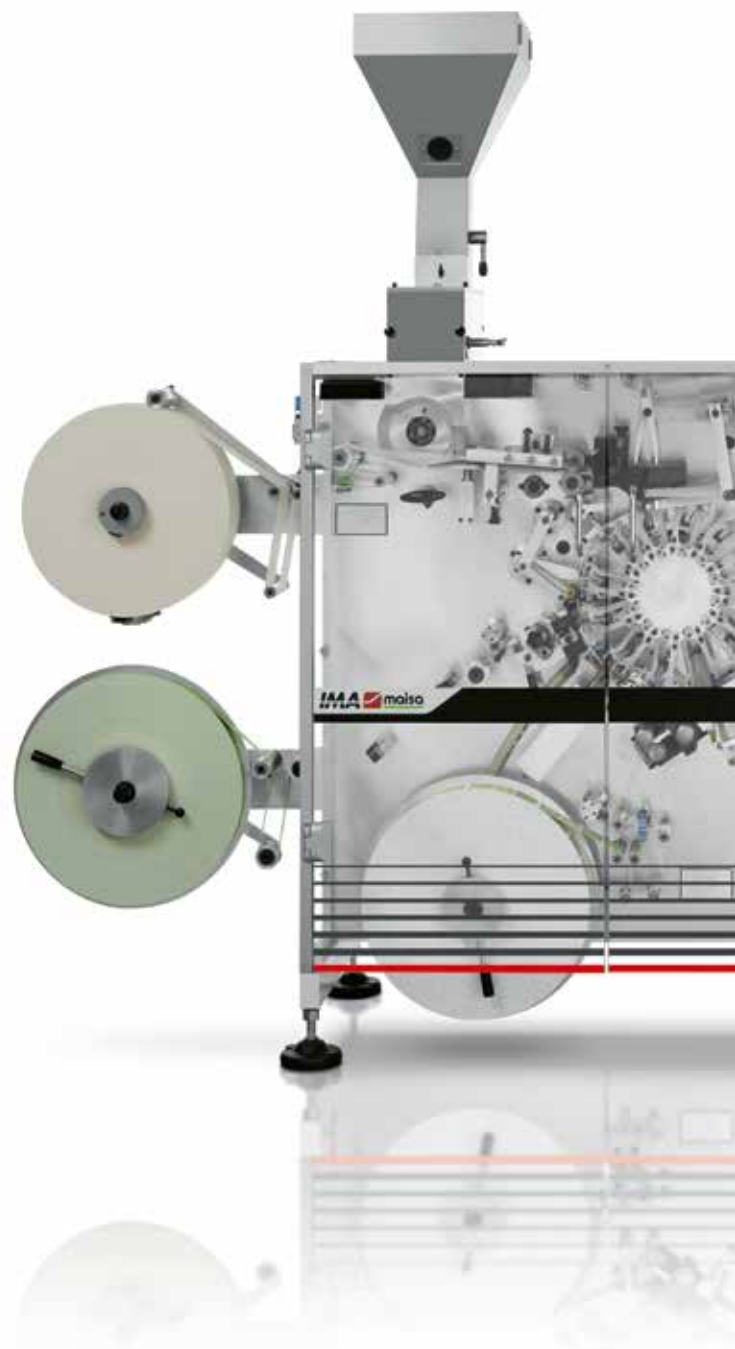



EC15 EL SAQUITO PASO A PASO

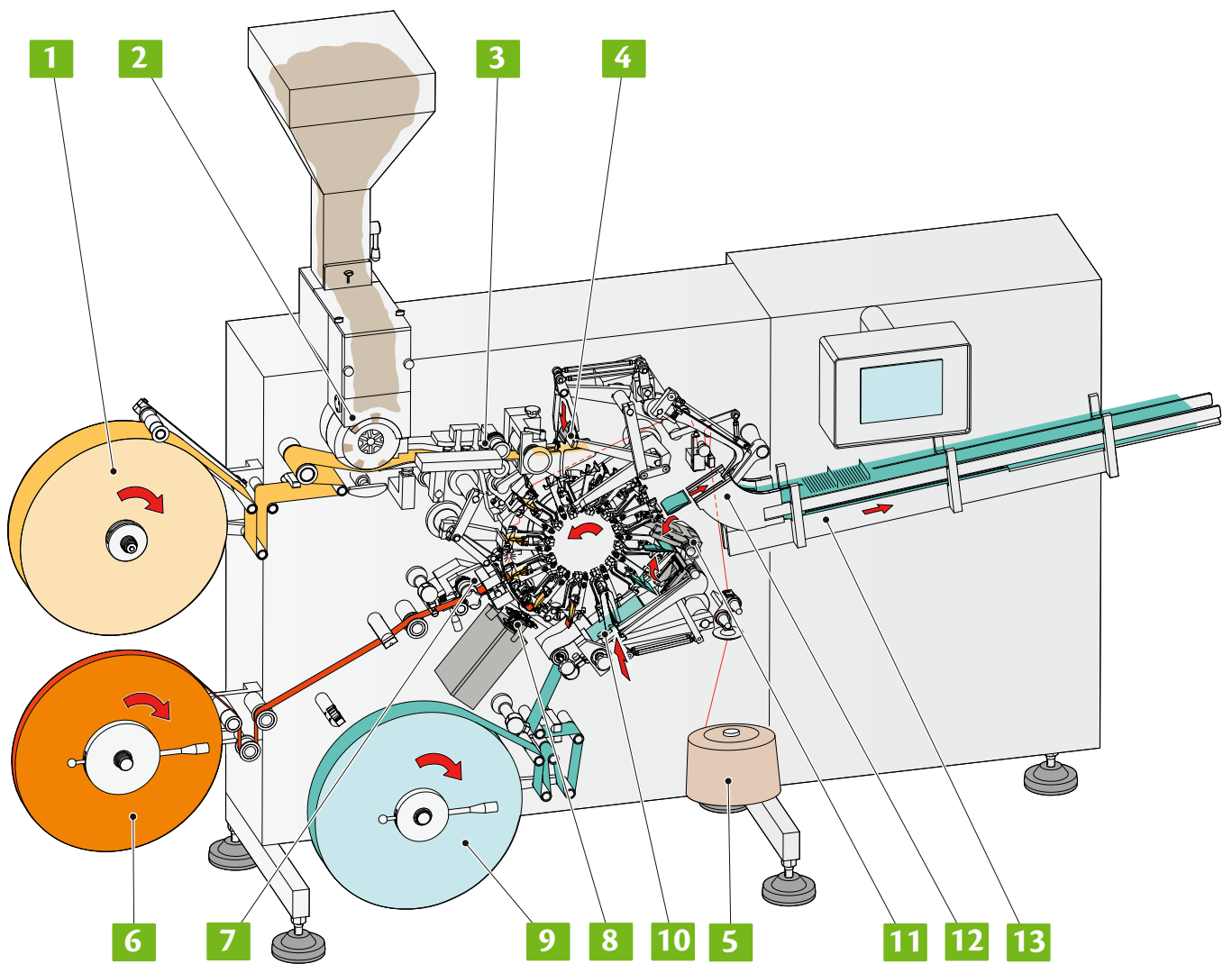
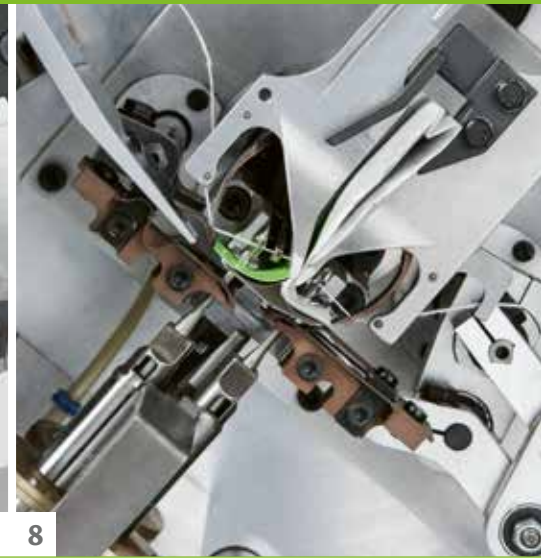



FUNCIONES PRINCIPALES

1. BOBINA DE PAPEL FILTRO
2. ALIMENTACIÓN Y DOSIFICADO DEL PRODUCTO
3. FORMADO Y CORTE DEL TUBO DE PAPEL FILTRO
4. ÁREA DE FORMADO DEL SAQUITO
5. CONOS DE HILO DE ALGODÓN
6. BOBINA DE ETIQUETAS
7. DESEÑROLLADO Y CORTE DEL PAPEL DE ETIQUETAS
8. GRUPO DE ANUDADO
9. BOBINA DEL SOBRE EXTERIOR
10. CORTE DEL SOBRE E INSERCIÓN DEL SAQUITO
11. ESTACIÓN DE SELLADO DEL SOBRE EXTERIOR
12. AGRUPADO
13. CANAL DE ENTREGA DE CANTIDADES CONTADAS

EC15 SIMPLEMENTE NATURAL

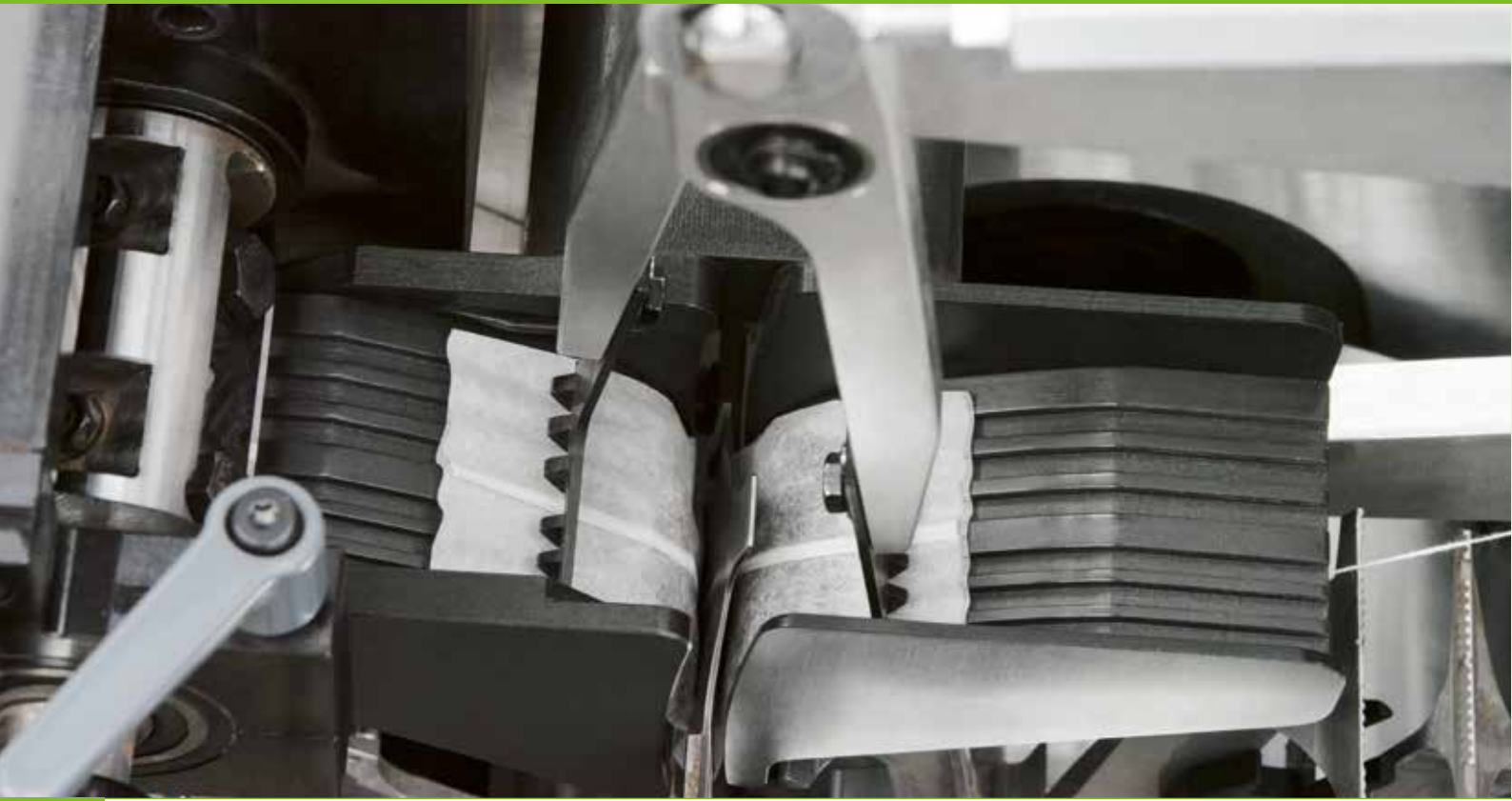

TECNOLOGÍA DE ANUDADO

El saquito de la EC15 se basa en una bolsa tradicional de doble cámara no termosellable y garantiza una óptima infusión que permite fluir al aroma natural del té.

No se requieren grapas metálicas ni materiales de embalaje adicionales para fijar el saquito a la etiqueta y al hilo de algodón. La fijación se logra mediante dos nudos simples: uno para fijar el hilo a la parte superior del saquito y el otro para fijar el hilo a la etiqueta. Esta característica innovadora evita la presencia de metales durante la infusión, al tiempo que garantiza un saquito funcional.

La flexibilidad de la EC15 permite producir diferentes tamaños de saquitos de papel filtro adecuados a los requerimientos de los diferentes mercados.

LA ETIQUETA

La EC15 ofrece la posibilidad de utilizar diferentes tamaños de Etiquetas Duras octogonales.

La máquina corta etiquetas, pero también puede funcionar con papel de etiqueta octogonal ya cortado por el proveedor y, por lo tanto, fácil de encontrar en el mercado mundial.



EL PROCESO

Los simples nudos que permiten la fijación del hilo al saquito y a la etiqueta son realizados por un grupo que ha sido diseñado y probado por el Departamento de Investigación y Desarrollo de IMA. Ambos nudos, el del saquito y el de la etiqueta, se realizan simultáneamente en la misma estación mediante los movimientos sincronizados de tres elementos mecánicos controlados por levas. El éxito del anudado es controlado por una cámara de video.



EC15 EL SOBRE EXTERIOR

EL SOBRE EXTERIOR TERMOSELLADO

A pesar de la estructura simple de la máquina, la EC15 ofrece la posibilidad de envolver el saquito de doble cámara en un sobre exterior termosellado, lo que resulta en una solución hermética e impermeable que garantiza la preservación de hierbas y tés aromatizados.



FÁCIL APERTURA

Para facilitar la apertura del sobre termosellado, la máquina realiza dos cortes laterales en el sellado superior del sobre

FLEXIBILIDAD

Los sobres termosellados de la EC15 pueden fabricarse con diversidad de materiales como celofán, polipropileno orientado (OPP), papel PE, papel Alu Foil.



EC15 PARA COMPLETAR EL CICLO



REMOCIÓN MANUAL

La EC15 está equipada con un sistema para retirar manualmente un mínimo de 8 saquitos contados ya sea desnudos o con sobre exterior termosellado.

CONTADOR ELECTRÓNICO

Su mayor versatilidad la EC15 la logra en el diseño de su unidad de conteo. El cambio de conteo electrónico es simple y rápido y evita por completo la necesidad de reemplazar piezas.

RÁPIDO CAMBIO DE FORMATO

Para alcanzar la máxima flexibilidad, la EC15 permite un rápido y fácil cambio de formato de saquitos desnudos a sobres exteriores termosellados y viceversa. El cambio se realiza gracias al reemplazo de una cantidad mínima de piezas mecánicas.



EC15 PRODUCTO DE ALTA CALIDAD



SISTEMA ESPECIAL DE ALIMENTACIÓN POR VIBRADO DE PRODUCTO

El manejo de productos delicados como las hierbas requiere un cuidado particular en términos de protección y de alimentación. Por esta razón, la EC15 ha sido equipada con un innovador sistema de alimentación por vibración que permite el envasado de productos que no fluyen libremente.

CONTROL PROGRAMABLE

La lógica del ciclo de trabajo y el control de calidad se logran mediante un sistema altamente programable. Todas las estaciones principales de la máquina han sido provistas de un dispositivo específico de control de producto para garantizar la máxima calidad del producto.



CÁMARA DE VIDEO DE ALTA PRECISIÓN

El correcto anudado del saquito y la etiqueta es controlado por una cámara de video, cuya detección también contribuye a la recolección de señales de rechazo. La cámara de video se complementa con un monitor dedicado necesario para verificar constantemente el posicionamiento correcto de la cámara de video y para recoger las señales de no conformidad del saquito.

PANEL DEL OPERADOR

La EC15 está equipada con un panel para el operador capaz de mostrar mensajes en muchos idiomas, incluidos, por ejemplo, árabe, chino, tailandés, coreano y ruso.

EC15 DATOS TÉCNICOS GENERALES



Velocidad de la máquina:

- Hasta 150 saquitos o sobres por minuto



Capacidad del saquito:

- Hasta aproximadamente 3.0 gramos
- Volumen máximo del saquito: 9.0 centímetros cúbicos



Potencia requerida:

- Potencia total instalada: 9 kw
- Consumo medio de energía: 2 kw
- Consumo máximo de energía: 2,5 kw

nota: el consumo depende de los grupos térmicos instalados en la máquina



Aire comprimido:

- Presión de ejercicio: 6 bar
- Consumo: hasta máx. 10 NI / min



Peso neto de la máquina:

- Max. 2200 kg.

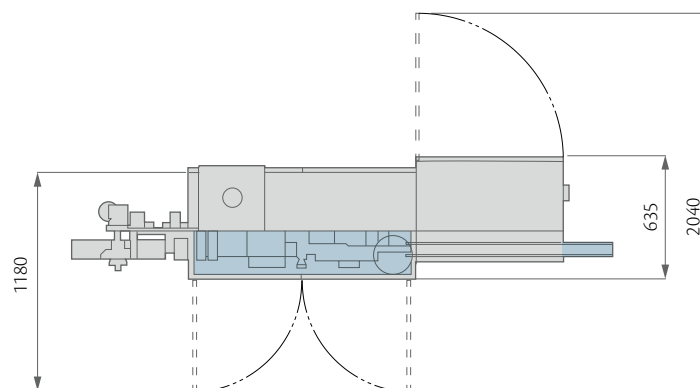
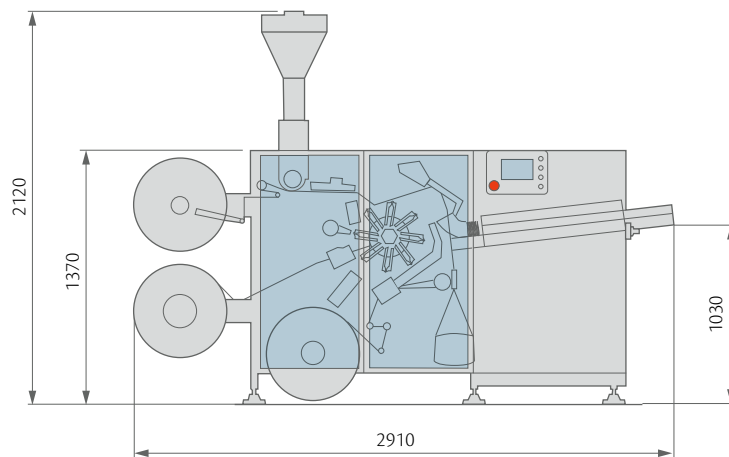

EC15 DATOS TÉCNICOS DE LOS MATERIALES

TAMAÑO DEL SAQUITO

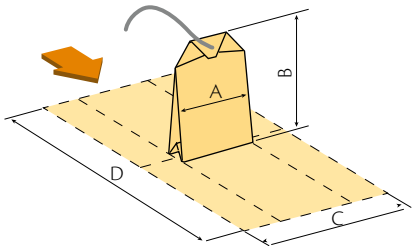

A	B	C	D
40	60	94	149
45	60	103	149

LONGITUD DEL HILO DE ALGODÓN EN CADA SAQUITO

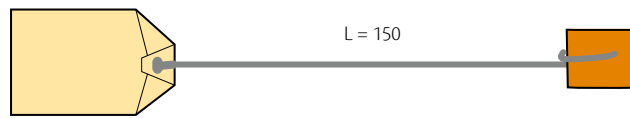

TAMAÑO DE LA ETIQUETA

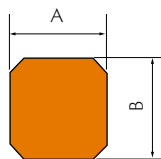

A	B
28	28
28	32

BOBINA PAPEL DE FILTRO
NO TERMOSELLABLE

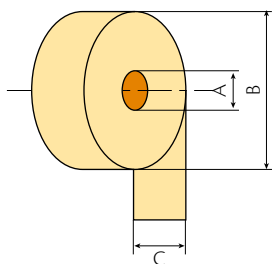

A	B	C
76	max 500	94
76	max 500	103
PESO 12 gr./m²		

BOBINA ETIQUETAS

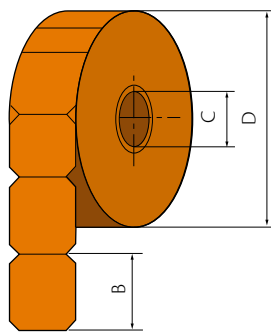

A	B	C	D
A	B	152	500

PESO gr./m ²		ESPESOR (micron)	
min	max	min	max
180	200	190	200

TAMAÑO BOBINA DE HILO

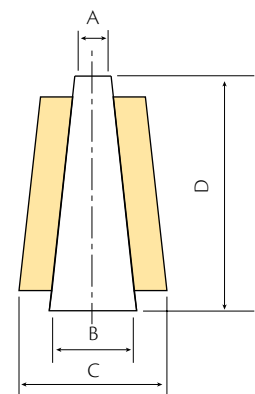

Cabos: 3 (sin nudos)
Título: 20 Ne

Ø			
A	B	C	D
max 31	max 64	max 220	140 ÷ 180

ESPECIFICACIONES DEL SOBRE EXTERIOR TERMOSELLABLE

SOBRE EXTERIOR TERMOSELLABLE

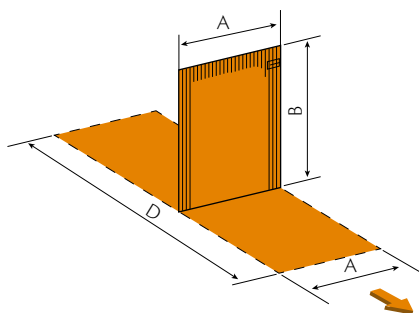

TIPO DE BOLSA	A	B	D
40X60	66	77	154
45X60	63	72	144

SOBRE EXTERIOR TERMOSELLABLE TAMAÑO DE LA BOBINA

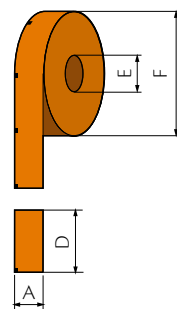

A	D	E	F STANDARD
66	154	76	max 500
63	144	76	max 500
PESO 80 ÷ 85 gr./m²			

Datos sujetos a posibles modificaciones técnicas y no necesariamente definitivas.

imamaisa.com



IMA S.p.A.
IMA TEA & HERBS Division
Via Emilia 428-442 - 40064 Ozzano dell'Emilia (Bologna) - Italy
Tel. +39 051 6514111 - Fax +39 051 6514080
sales-tea&herbs@ima.it - www.ima.it

